

DACIA
SVE ŠTO TI TREBA

DACIA SPRING







**NAPOKON
PRISTUPAČNO
ELEKTRIČNO
VOZILO!**



SPRING

DACIA

SPRING

SPRING

SPRING

ENERGIČAN IZGLED

100 % električni Dacia Spring neće vas osvojiti samo suvremenim izgledom, već i energičnim urbanim stilom. Veći razmak od tla, širi lukovi blatobrana, robusna ramena i zaštite pragova daju mu izgled kompaktnog i sportskog terenca. Prednji kraj krasi zaobljeni poklopac motora, sužena optika svjetala i veliki odbojnik, dok stražnji dio osvaja dinamičnošću koju stvaraju mišićave linije odbojnika, svjetlosni

potpis u obliku slova C, rebrasti blatobrani te prednja i stražnja zaštita podvozja. Krovni nosači i ukrasni poklopci kotača Flexwheel s izgledom aluminijskih naplataka dodatno obogaćuju izgled bočnih strana. Na raspolaganju vam je narančasti paket za personalizaciju kojim ćete istaknuti svoju energičnu osobnost. Uz ovaj odvažan električni gradski automobil vaša će svakodnevica biti jednostavnija i ispunjena stilom.



SVJETLOSNI POTPIS U OBLIKU SLOVA Y



SVJETLOSNI POTPIS LED SVJETALA I IZBOČENA PREDNJA SVJETLA

IMPRESIVAN, UDOBAN I DOBRO OPREMLJEN

Tiha unutrašnjost Dacije Spring odiše udobnošću i stilom za kojima žudite te i pruža užitek bezbrižne, 100 % električne vožnje. Umetcima u boji i čistim linijama mami osmijeh na lice. Instrumentna je ploča tako pregledna da sve najvažnije informacije možete provjeriti jednim pogledom. Klasična ručica mjenjača ustupila je mjesto kromiranom rotirajućem gumbu s tri položaja: vožnja prema naprijed, prazan hod i vožnja unatrag. Brojne funkcije pojednostavnjuju vaš svakodnevni život: servoupravljač, daljinsko središnje zaključavanje, ručni klima-uređaj, električno podesivi retrovizori i električno pomicanje prednjih i stražnjih stakala. Sve to dostupno je serijski.

Intuitivni 7-inčni multimedijski zaslon i kamera za vožnju unatrag* olakšat će vam putovanja i manevriranje gradskim ulicama. Za vašu sigurnost brine digitalni zaslon između instrumenata, kako biste se posve usredotočili na cestu. Na raspolaganju vam je i funkcija prepoznavanja govornih naredbi uz koju više nećete morati pomicati ruke s upravljača. Novi duh, novi trend – zaboravite na sve nevažno i podijelite dragocjene trenutke sa svojim suputnicima.

*Ovisno o inačici.



INTUITIVNI DIGITALNI ZASLON



KROMIRANI ROTIRAJUĆI GUMB



JEDNOSTAVNOST ELEKTRIČNOG POGONA

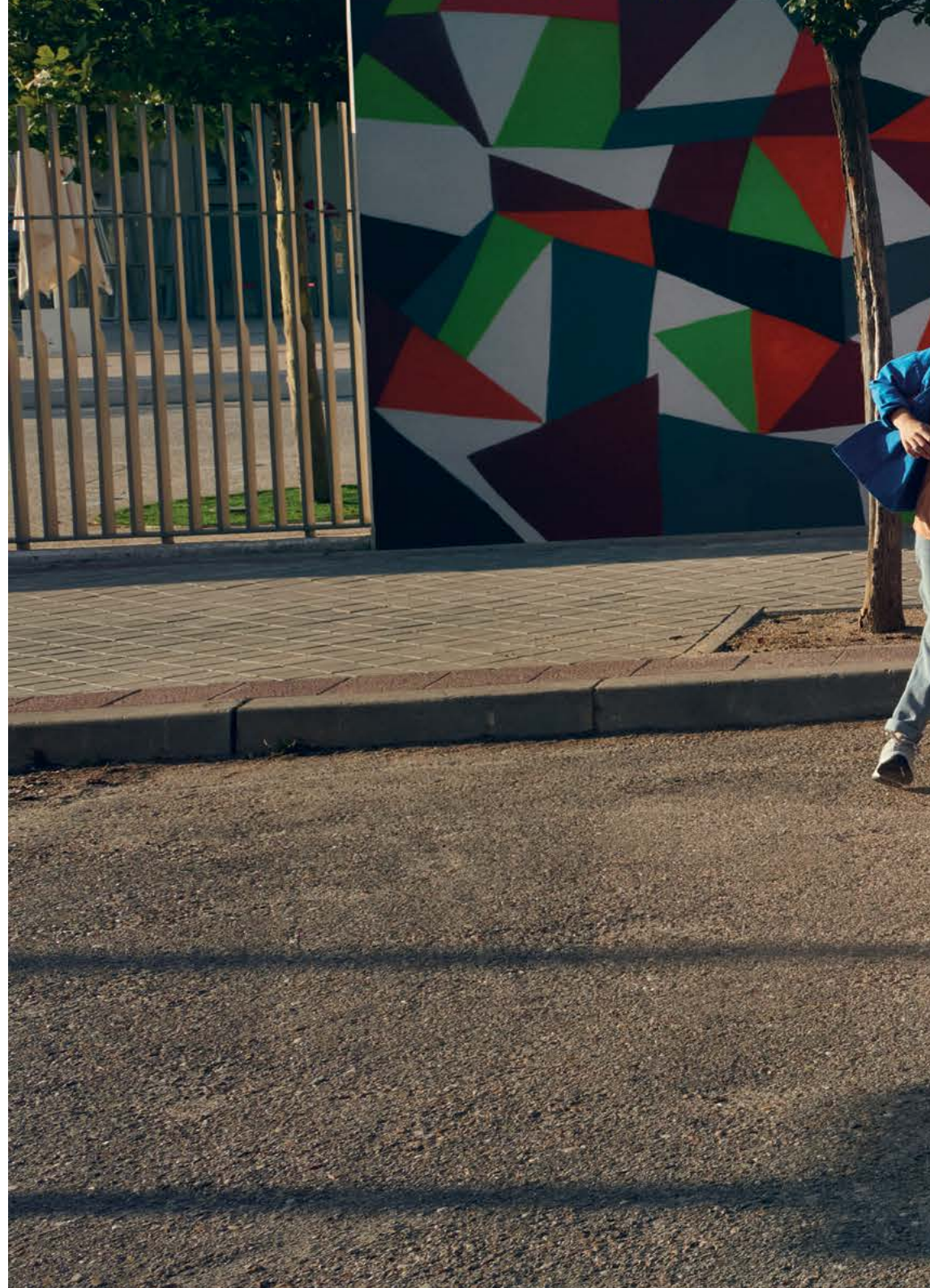



SPRING

SPRING 1.0





SPRING

KLJUČNE PREDNOSTI

Motor snage 33 kW (45 KS) i baterija kapaciteta 26,8 kWh dio su tehnološke opreme Dacije Spring koja počiva na stručnosti Renault Grupe u području električne mobilnosti. Dacia vam nudi električno vozilo koje slijedi filozofska načela marke: svestranost i pouzdanost po nenadmašnoj cijeni. U Daciji Spring moći ćete voziti 305 km* bez punjenja, ovisno o uvjetima o vožnje.

Uzevši u obzir da Europljani dnevno prijeđu oko 30 km, uz potpuno napunjenu bateriju moći ćete čitav tjedan voziti gradom i izvan njega. Bez zaustavljanja da biste napunili vozilo!

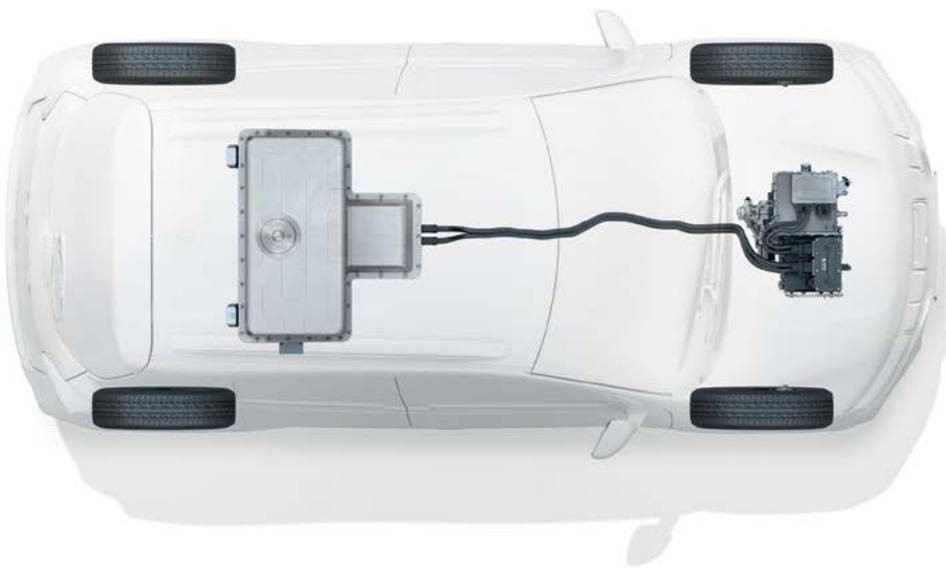

ELEKTRIČNA TEHNOLOGIJA

Raznovrsne mogućnosti punjenja: na kućnoj utičnici od 220 V s pomoću standardnog kabela, punionici Wallbox s pomoću dodatnog kabela ili na brzom punjaču istosmjernom strujom za punjenje do 80 % kapaciteta u manje od sat vremena. I još više toga: navigacija Media NAV pomaže vam da pronađete punionice u blizini.

Bezbrižnost je zajamčena. Ako znate održavati kapacitet baterije svojeg pametnog telefona, onda ćete i baterijom svojeg 100 % električnog Springa upravljati kao od šale.

* U gradskom ciklusu vožnje prema normi WLTP, 230 km u mješovitom ciklusu vožnje prema normi WLTP.



KOMPAKTAN I IZNIMNO PROSTRAN

Unatoč kompaktnim dimenzijama, 100 % električni Dacia Spring iznimno je prostran i udoban iznutra. Udobno se smjestite i uživajte u četirima udobnim sjedalima. Stražnja klupa odlikuje se izdašnom visinom stropa i s čak 100 mm prostora za koljena kako bi u njoj uživali i viši putnici. K tome je preklopiva pa u svakom trenutku možete prilagoditi prostor u skladu s potrebama ili prevesti teret većih dimenzija. Prednost je ovog modela i obilje prostora za pohranu, ukupnog obujma 23,1 l: veliki pretinac na armaturnoj

ploči, pretinci u vratima i pretinac za sitnice na središnjoj konzoli. Nikoga nismo zapostavili: putnicima na stražnjoj klupi na raspolaganju su džepovi za pohranu na poleđini prednjih sjedala. Električni Dacia Spring nadilazi sve izazove: obujam prtljažnika može se povećati s 290 na 631 l, što je rekordna vrijednost u klasi. Ovaj mali gradski pustolov istinski brine o svim vašim potrebama.



PRTLJAŽNIK OBUJMA 290 LITARA





PRIKLJUČENI I POVEZANI

Ostanite povezani sa svojim digitalnim svijetom s pomoću intuitivnih i praktičnih značajki povezivanja koje nudi 100 % električni Dacia Spring. Jednim potezom prsta upravljajte 7-inčnim dodirnim zaslonom i multimedijским sustavom Media Nav* te pristupite navigaciji* i radiju s DAB-om. Uživajte i u omiljenim aplikacijama s pomoću zrcaljenja pametnog telefona koji je kompatibilan sa sustavom Apple CarPlay™ ili Android Auto™. Bluetooth®, USB utičnica, AUX utičnica... Vaši su uređaji u trenu povezani! Za veću sigurnost aktivirajte prepoznavanje govornih naredbi na upravljaču i glasovno upravljajte svim funkcijama. Električni Dacia Spring ne posustaje za trendovima.

*Dostupno uz nadoplatu ili serijski ovisno o inačici.. Android Auto™ zaštitni je znak društva Google Inc. Apple CarPlay™ zaštitni je znak društva Apple Inc.

*Dacia na svojim modelima nudi mogućnost besplatnog ažuriranja mapa u navigaciji. Za više informacija obratite se ovlaštenom Dacia koncesionaru.

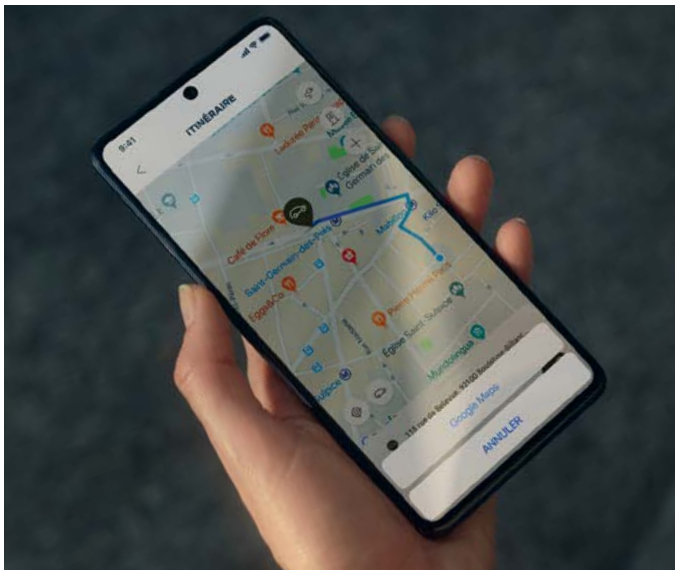

U TRENU ODZIVNA MOBILNOST

VOZITE POTPUNO SIGURNO

Suvremen, 100 % električan Dacia Spring podjednako je pouzdan u gradu i izvan njega te dokazano jamči aktivnu i pasivnu sigurnost. Uz sustave ABS i ESC, elektroničku raspodjelu sile kočenja i šest zračnih jastuka, raspolaže i sustavima za pomoć u vožnji koji vas prate na svim putovanjima.

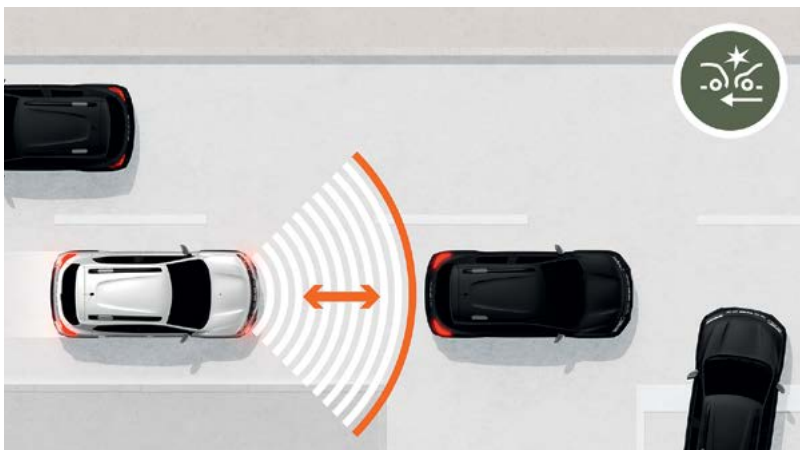

SUSTAV ZA AKTIVNO KOČENJE U NUŽDI

Ponekad je teško procijeniti rizik od sudara s vozilom ispred. Ovaj sustav prepoznaje opasnost te aktivira vizualna i zvučna upozorenja. Ako vozač kasno reagira, vozilo će samostalno automatski zakočiti ili nastaviti kočiti.

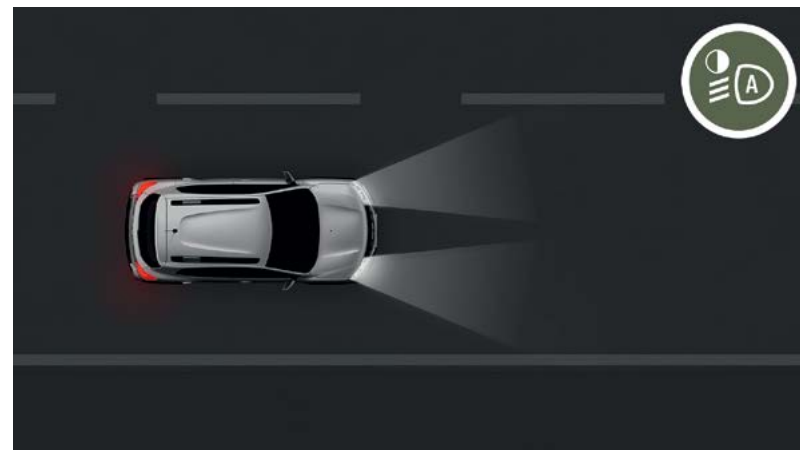

AUTOMATSKO UKLJUČIVANJE DUGIH I KRATKIH SVJETALA

Više se ne može dogoditi da zaboravite uključiti svjetla kada uđete u tunel ili se smrači. Senzor na vjetrobranskom staklu prepoznaje manjak dnevne ili umjetne svjetlosti, primjerice u gradovima, te automatski prilagođava razinu osvjetljenja.



GRANIČNIK BRZINE

Zbog ograničenja brzine moramo pažljivo pratiti brzinomjer. Ograničivač brzine omogućuje vam da postavite brzinu koju ne smijete prekoračiti pa vozite bez ikakve brige.

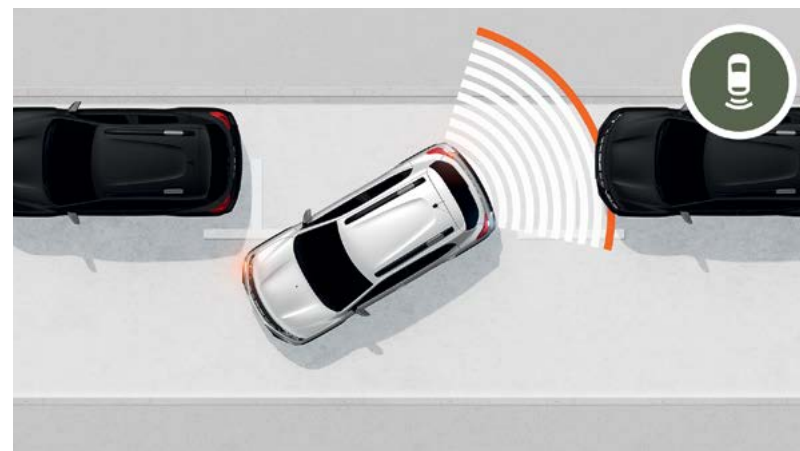

SUSTAV ZA POMOĆ PRI PARKIRANJU UNATRAG I KAMERA ZA VOŽNJU UNATRAG

U gradu je svaki prostor za parkiranje dragocjen, pa i onaj najuži. Sustav za pomoć pri parkiranju osvojit će vas aktivacijom zvučnog i vizualnog upozorenja već pri prvom susretu s najmanjom preprekom iza vozila.



DACIA SPRING BOJE



PLAVA CENOTE⁽¹⁾



SREBRNA LIGHTNING⁽¹⁾



BIJELA KAOLIN⁽²⁾



CRNA ASTRAL⁽¹⁾



LICHEN KAKI⁽²⁾

DACIA SPRING DODATNA OPREMA



1. PRETINCI NA SREDIŠNJOJ KONZOLI I DRŽAČ ČAŠA

Pretinci za pohranu na središnjoj konzoli i držač čaša stvaraju dodatan prostor za pohranu pametnog telefona, ključeva, sitniša, limenki i boca, kako bi vam uvijek bili pri ruci. Nakon što ih isprobate, više nećete moći bez njih.

2. BEŽIČNI PUNJAČ ZA PAMETNI TELEFON

Posvemašnja udobnost i jednostavnost. Idealno za punjenje pametnog telefona na strujnom punjaču u automobilu.

3. PERSONALIZIRANE NALJEPNICE

Istaknite se sa stilom uz komplet triju naljepnica za vrata prtljažnika, stražnji bočni dio i okvire prednjih svjetala.

4. PREDNJI PRAGOVI S NATPISOM SPRING I TEKSTILNI TEPISI PREMIUM

Osjetite dašak elegancije i suvremenosti svaki put kada otvorite vrata i na njima ugledate natpis Spring. Odaberite četverodijelni set vrhunskih tepiha Premium koji upotpunjuju vizualni dojam i štite pod cijele unutrašnjosti.

5. VIŠENAMJENSKA TORBA ZA POHRANU

Vrhunska i praktična torba proizvedena je u Francuskoj od tkanina koje recikliraju osobe s invaliditetom. Prikladna je za pohranu kabela, namirnica i drugih predmeta, kako bi vaš prtljažnik bio besprijekorno uredan. Siva s plavim detaljima. Jednostavno čišćenje iznutra.



DACIA SPRING DODATNA OPREMA

6. ZAŠTITA VRATA I RETROVIZORA

Istaknite pustolovnu prirodu svojeg gradskog automobila i istovremeno zaštitite izložene dijelove kao što su retrovizori te prednja i stražnja vrata.



7. ORGANIZATOR PRTLJAŽNIKA DACIA

Odaberite ovaj organizator za domišljato spremanje manjih predmeta u prtljažnik.



8. MODULARNA ZAŠTITA PRTLJAŽNIKA EASYFLEX

Zaštitite čitavu površinu prtljažnika kada prevozite veće predmete. Svestrana i voodtoporna zaštita jednostavno se sklapa i rasklapa te se prilagođava položaju stražnje klupe čak i kad je preklopljena.



9. PRAG I TEPIH PRTLJAŽNIKA

Odaberite vrhunske zaštitne tepihe i trajno zaštitite svoj prtljažni prostor. Praktičan i po mjeri izrađen prag prtljažnika od nehrđajućeg čelika proteže se na odbojnik, dajući vozilu elegantan pečat.



10. DVOSTRANO KORITO PRTLJAŽNIKA

Za očuvan prtljažnik i uvijek čiste originalne tepihe. U voodtopornom koritu visokih rubova, koji sprječavaju izlivanje, možete prevesti baš sve.



Za više informacija o raspoloživoj dodatnoj opremi obratite se ovlaštenom koncesionaru.

DACIA SPRING DIMENZIJE

POGLED BOČNO

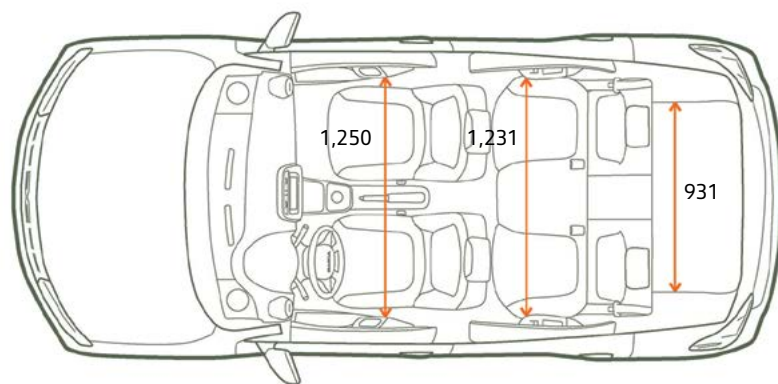
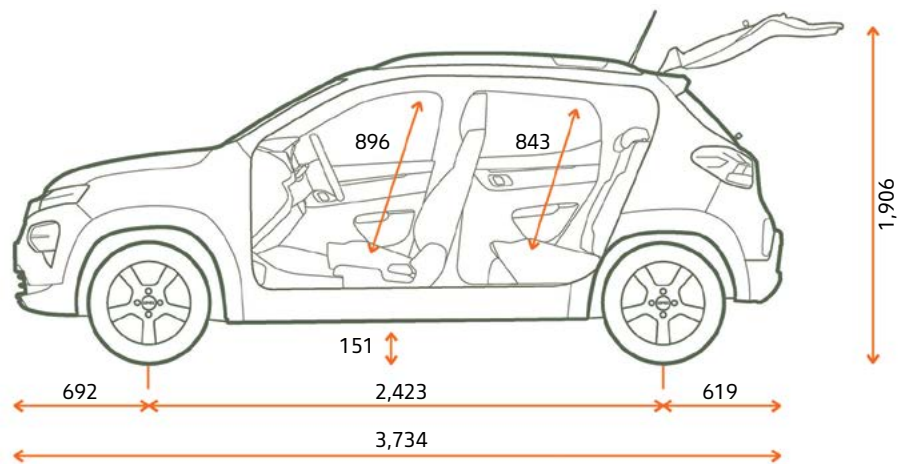

PRTLJAŽNIK (U DM³ - NORMA VDA)

Najmanji obujam prtljažnika	270
Najveći obujam prtljažnika	1100

POGLED SPRIJEDA

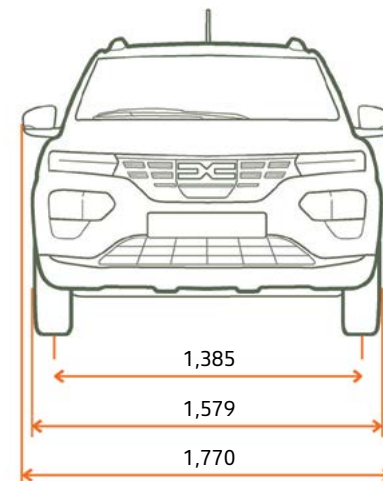

POGLED STRAGA

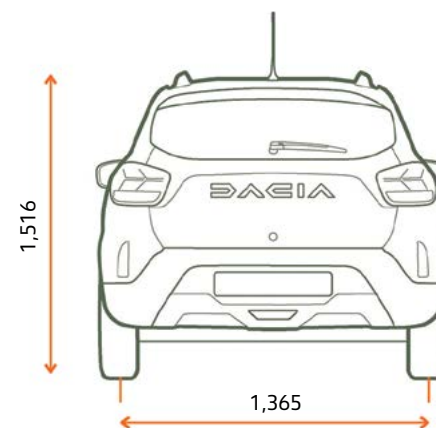

Dimenzije (mm).

VOZITI, PUTOVATI I UŽIVATI – TO JE DUH MARKE DACIA!

U Daciji stvaramo praktična i robusna vozila po najboljoj cijeni. Naši modeli prepoznatljiva stila i bez suvišnih dodataka opremljeni su najpouzdanijim i dokazanim tehnologijama. Sve to nudimo po nenadmašnoj cijeni. U samo petnaest godina uspjeli smo prodrmati temelje automobilske industrije i promijeniti pravila igre. Zvuči nevjerojatno? Pa ipak, nama je to pošlo za rukom. Naša tajna? Savršena ravnoteža jednostavnosti, transparentnosti i pristupačnosti. Od ponude modela preko cijena i održavanja, s Dacijom uvijek znate na čemu ste.

Voziti Daciju znači vjerovati u ispravnost vlastitih odluka. Birati kvalitetu, pouzdanost, dizajn i udobnost po poštenoj cijeni. I, povrh svega, pružiti si vozilo koje ispunjava sve vaše potrebe. Za kraj istaknimo da s Dacijom nećete morati uložiti sav svoj novac u automobil. Ostat će vam dovoljno za godišnji odmor, gitaru koju vaša kći toliko priželjkuje ili nešto drugo.



EKSKLUZIVNO
ZA SVE



Potrošnja goriva i emisija CO₂ izražene su u rasponu od najnižih do najviših službenih specifičnih vrijednosti. Potrošnja energije: 13,9 - 14,5 kWh/100 km. Emisija CO₂: 0 g/km.

Zbog posljedica globalne nestašice, neki elementi opreme prikazani u ovoj brošuri mogu biti nedostupni. U trenutačnim uvjetima teško je predvidjeti dobavljalivost određenih elemenata opreme, koje zbog globalne nestašice možda neće biti moguće nabaviti. Za najnovije informacije obratite se najbližem ovlaštenom koncesionaru. Poduzeto je sve potrebno da sadržaj ovog materijala bude točan i ažuran u trenutku tiskanja. Ova je dokument sastavljen na temelju predserijskih vozila ili prototipova. Sukladno svojoj politici stalnog poboljšanja proizvoda, Dacia zadržava pravo izmjene karakteristika vozila i dodatne opreme opisanih i predstavljenih u ovoj brošuri u bilo kojem trenutku. O tim se izmjenama koncesionari marke Dacia obavještavaju u najkraćem roku. Ovisno o zemlji komercijalizacije vozila, verzije se mogu razlikovati, a neki dijelovi opreme nisu dostupni (serijski, opcijski ili kao dodatna oprema). Za najnovije informacije obratite se najbližem ovlaštenom koncesionaru. Zbog tehničkih ograničenja u tiskanju, boje u katalogu mogu se razlikovati od stvarnih boja karoserije ili materijala unutrašnjih obloga. Sva prava pridržana. Zabranjuje se svaka reprodukcija ovog materijala, djelomično ili u cijelosti, u bilo kojem obliku i na bilo koji način bez pisanog odobrenja društva Dacia.

Slike u brošuri su simbolične i informativne. Svi podaci i informacije navedeni na stranicama i u dokumentima su privremeni i podložni promjenama te zadržavamo pravo pogreške u tekstu.

Publicis - autori fotografija: BAM (BenšMartin), A. BERNIER, TWIN GROUP, © RENAULT MARKETING 3D-COMMERCE

Izdavatelj kataloga: Renault s.a.s., 122-122 bis avenue du Général Leclerc, 92100 Boulogne-Billancourt - Francuska

Prijevod i lokalna prilagodba: GA Croatia d.o.o., ovlašteni uvoznik za marku Dacia u Hrvatskoj, Radnička cesta 47, 10000 Zagreb | siječanj 2023.